

KINSHOFER Drehmotoren

KINSHOFER ist Hersteller von Drehmotoren für Bagger, mobile Krane und Holzkrane. Jahrelange Erfahrung bei der Entwicklung von Drehmotoren und Anbaugeräten führte zu sehr leistungsfähigen und langlebigen Rotatoren, die auf die entsprechenden Anwendungsfälle exakt abgestimmt sind.

- **Grosse Palette:** abhängig von der Anwendung und Trägergerät kann die Traglast – bis zu 15 t – und die Bauweise – Drehmotor mit Flanschanschluss oder mit Zapfenanschluss – gewählt werden.
- **„Gerotor“-Prinzip:** das kompakte und effektive Bauprinzip garantiert präzises Anlauf- und Stoppverhalten – auch bei heissem Öl.
- **Endlos-Motor mit integrierter Drehdurchführung** für einen Hydraulikkreis standardmässig; Drehmotore mit vier Öldurchführungen sind ebenfalls erhältlich.
- **Integriertes Druckbegrenzungsventil** macht den Motor unabhängig von der Hydraulik des Trägergerätes und verhindert Überlastung.
- **Sichere Aufnahme von Druck-, Zug und Biegebelastung** durch gross dimensionierte Kegelrollenlager.
- **Minimierung des Verschleisses** durch Verwendung von hochfestem Vergütungsstahl mit nitrierter und gleitgeschliffener Oberfläche für die Rotoreinheit.

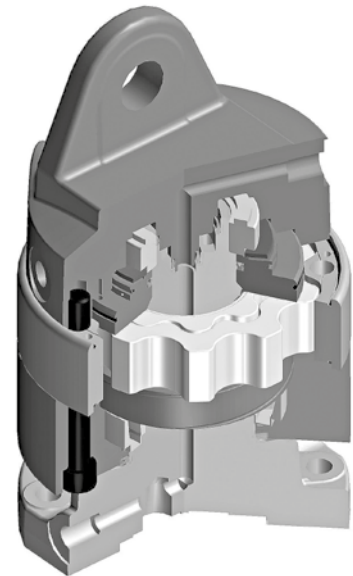

Produktübersicht Drehmotore

Typ	Traglast (kg)	Anschlussmass oben (BreitexBolzen-Ø) (mm)	Dreh- moment (Nm)	Biegemoment max. (Nm)	Anschlüsse Hydraulik		Gewicht (kg)
					Dreh- motor	Greifer	
KM 04 F	4500	84 x 30	850	3000	M 18x1,5	M 18x1,5	26
KM 04 F140-30USE	4500	84 x 30	1000	8500	M 18x1,5	M 18x1,5	31
KM 04 F140-30VE	4500	84 x 30	850	3000	M 18x1,5	M 18x1,5	26
KM 06 F140-40	6000	84 x 40	1000	8500	G 1/2"	G 1/2"	34
KM 07 F180-40	7000	84 x 40	2000	15000	G 1/2"	M 27x2	76
KM 10 F173-45E	10000	100 x 45	2000	12000	G 1/2"	G 1/2"	65
KM 10 F173-52E	10000	136 x 52,2	2000	12000	G 1/2"	G 1/2"	69
KM 10 F180-50	10000	110 x 50	2000	15000	G 1/2"	M 27x2	78

Produktübersicht Drehmotore ohne Kopfplatte

Typ	Traglast (kg)	Dreh- moment (Nm)	Biegemoment max. (Nm)	Anschlüsse Hydraulik		Gewicht (kg)
				Dreh- motor	Greifer	
KM 04 F140/150	4500	850	3000	M 18x1,5	M 18x1,5	34
KM 06 F 140/180	6000	1000	8500	G 1/2"	G 1/2"	38
KM 06 F173/180	6000	1000	8500	G 1/2"	G 1/2"	34
KM 07 F275/180	7000	2000	14000	G 1/2"	G 3/4"	73
KM 10 F173/180	10000	2000	12000	G 1/2"	M 27x2	60
KM 10 F275/180V	10000	2000	14000	G 1/2"	G 3/4"	73
KM 15 F340/220	15000	3000	25000	G 1/2"	G 3/4"	160
KM 15 F273/273	15000	2000	50000	G 1/2"	G 3/4"	71

Kopfplatten für Drehmotore

Typ	für Motorentyp	Traglast (kg)	Augenbreite (mm)	Bolzendurchmesser (mm)
KM 692 4t-6t 40	KM 06 F173/180	6000	84	40
KM 692 7t-10t 40	KM 07 F275/180	7000	84	40
KM 692 7t-10t 50	KM 10 F173/180 - KM 10 F275/180V	10000	110	50
KM 692 7t-10t 60	KM 10 F173/180 - KM 10 F275/180V	10000	125	60
KM 692 15t 70 273	KM 15 F273/273	15000	180	70
KM 692 15t 70 340	KM 15 F340/220	15000	180	70



KM 04 F



KM 04 F USE



KM 06 F140-40



KM 10 F275-50



KM 15 F 273/273