



KINSHOFER
crane and excavator attachments

Pinzettengreifer mit *HPXdrive*

Sonder- und Spezialkonstruktionen



Pincer/2023

Pinzettengreifer mit *HPXdrive* für Bagger mit 4 bis 6t

Der Pinzettengreifer mit *HPXdrive* von **KINSHOFER** basiert auf dem bewährten D06HPX Abbruch- und Sortiergreifer und hat so alle Vorteile der revolutionären, patentierten *HPXdrive*-Technologie. Die wechselbaren Pinzetten-Zinken sind ideal für das präzise Separieren z.B. beim Ausschachten von Autowracks.



VORTEILE:

- ▷ ***HPXdrive*** – das revolutionäre Antriebsprinzip! Erzeugung des Drehmoments über zwei Wellen mit gegenläufigen Helixgewinden, die über einen Kolben hydraulisch angetrieben werden. **Keine Hydraulikzylinder mehr!**
- ▷ **50% höhere Lebensdauer** des Antriebs durch geringe Wartung – alle beweglichen Teile laufen im Ölbad – und Unempfindlichkeit durch kompakte Bauweise.
- ▷ Inklusive flachem 10t-Drehmotor – **niedrige Bauhöhe!**
- ▷ **Konstant hohe Schliesskraft** (18 kN @ 26 MPa) während des gesamten Greifvorgangs.
- ▷ Vielseitige Einsetzbarkeit durch **einfachen Schalenwechsel.**
- ▷ **Wechselbare Greifspitze** aus 500HB.



TECHNISCHE DATEN:

| | |
|-----------------------|---|
| Betriebsdruck: | max. 320 bar (intern max. 260 bar) |
| Traglast: | 1.000 kg |
| Schließkraft: | 18 kN |
| Eigengewicht: | 310 kg |

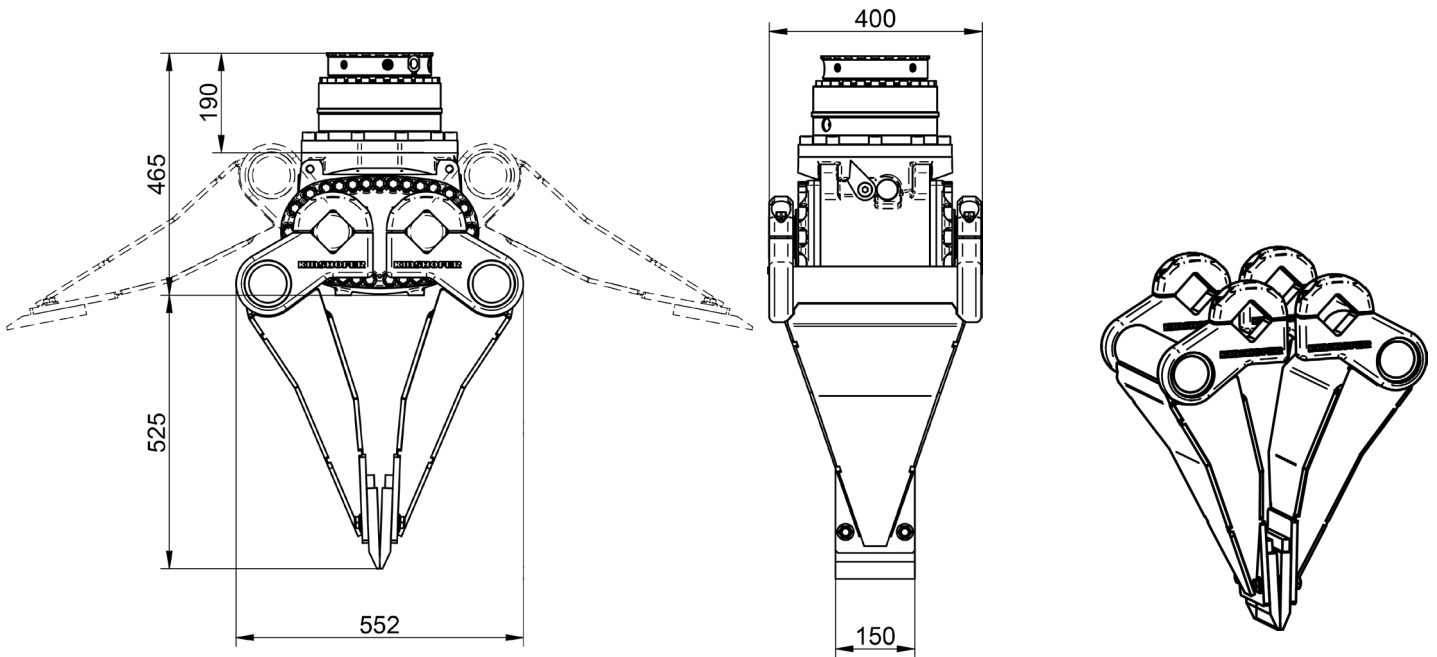

Änderungen im Zuge der Weiterentwicklung vorbehalten! **KINSHOFER** GmbH, D-83607 Holzkirchen

Hauptsitz Deutschland:
KINSHOFER GmbH
Raiffeisenstrasse 12
83607 Holzkirchen
Tel.: +49 (0) 8021 88 99 0
Email: info@kinshofer.com
www.kinshofer.com



KINSHOFER is an
ISO 9001 certified Company.
DVS ZERT is a registered trademark
of DVS ZERT e.V., Düsseldorf.

