

Grappin de démolition et de triage pour pelles de 14t à 37t de P.T.R., bien indiqués pour la démolition et le tri de tous types de matériaux de construction et de recyclage, avec adaptateur intégré système Oilquick.

- ▷ **Rotation intégrée, robuste** avec composants de rotation dimensionnés pour résister aux forces externes, avec raccords hydrauliques d'entrées protégés. **Limiteur de pression intégré** pour éviter les pics de pression dans les moteurs de rotation.
- ▷ **Adaptateur pour système Oilquick intégré** : faible hauteur.
- ▷ **Forces de fermeture exceptionnelles** fournies par deux vérins hydrauliques horizontaux bien protégés dans le châssis.
- ▷ La **position de fin de course (grappin ouvert) est amortie hydrauliquement** pour éviter des dommages sur les vérins lorsque le grappin est appuyé pour rentrer dans le tas.
- ▷ Les caractéristiques des **coquilles perforées** permettent de laisser passer à travers les poussières et débris tout en gardant les grosses pièces à l'intérieur. Les **lames de coupe durables (500 HB), remplaçables et indexables** permettent de pincer par leurs arêtes sans usure excessive.

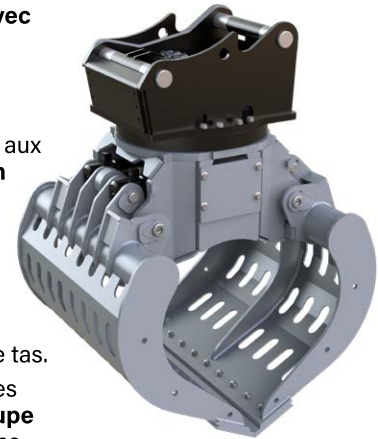

D20H-P-OQ65

Grappins de démolition et de triage avec adaptateur intégré pour attache rapide Oilquick D20H-P-OQ à D37H-P-OQ

Type	Largeur E (mm)	Ouverture A (mm)	Hauteur C max. (mm)	Hauteur C min. (mm)	Contenance (litre)	Poids (kg)	Capacité (kg)	Force de fermeture (kN)	P.T.R. (t)
D20H-P-OQ65	1000	1890	-	1320	450	1060	5000	43	14 - 20
D24H-P-OQ65	1000	2005	-	1350	650	1120	5000	42	18 - 24
D27H-P-OQ70/55	1150	2140	1700	1500	800	1500	6000	63	20 - 27
D32H-P-OQ70/55	1200	2200	1710	1580	900	1960	8000	89	27 - 32
D32H-P-OQ80	1200	2200	1750	1620	900	2000	8000	89	27 - 32
D37H-P-OQ80	1250	2260	1750	1610	950	2100	8000	86	32 - 37

Contenu de l'offre : grappin de démolition et de triage, rotation intégrée avec adaptateur approprié Oilquick, lames de coupe et clapet anti retour piloté simple

Autres versions sur demande

Préconisations pour machine portante

Pression de service (ouvrir/fermer) :	D20/D24: max. 32 MPa (320 bar); D27/D37: max. 35 MPa (350 bar)
Débit recommandé (ouvrir/fermer) :	75 - max. 150 l/min
Pression de service (rotation) :	D20/D24: max. 25 MPa (250 bar); D27/D37: max. 14 MPa (140 bar)
Débit recommandé (rotation) :	max. 50 l/min

Dessins techniques

D32H-P-OQ70/55

