



KINSHOFER
crane and excavator attachments

Pinza a Pinzetta con *HPXdrive*

Costruzioni Particolari e Speciali



Pincer/2023

Pinza a Pinzetta con **HPXdrive** per Escavatori da 4 a 6t

La pinza a pinzetta con HPXdrive di **KINSHOFER** si basa sulla comprovata pinza per demolizione e smistamento D06HPX e presenta quindi tutti i vantaggi della rivoluzionaria tecnologia brevettata HPXdrive. I denti a pinzetta intercambiabili sono ideali per una separazione precisa, ad esempio durante la demolizione di rottami di auto.

VANTAGGI:

- ▷ **HPXdrive** – il concetto rivoluzionario per le pinze a funzionamento idraulico! La rotazione dei bracci della pinza è generata da due alberi cavi che si muovono in direzione una opposta all'altra e sono dotati di filettatura ad elica, azionati idraulicamente da un singolo pistone.
Cilindro idraulico non necessario!
- ▷ **Ciclo di vita più lungo del 50%**. L'unità di trasmissione lavora in un bagno d'olio permanente; nessuna lubrificazione necessaria. Resistente allo sporco e agli urti grazie al suo design compatto.
- ▷ Include il rotatore piatto da 10 t con **rotazione continua a 360°** per un posizionamento preciso!
- ▷ **Forza di chiusura costante** (18 kN a 26 MPa) durante tutta l'operazione.
- ▷ Diverse applicazioni possibili, grazie al semplice **sistema di scambio delle chele**.
- ▷ Robusta, grazie all'uso di acciaio 500 HB per le punte della pinza.

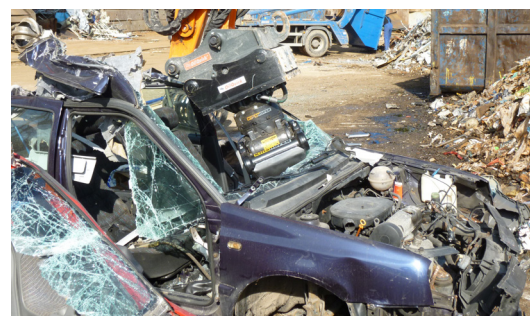

DATI TECNICI:

Pressione di esercizio:	max. 320 bar (interna max. 260 bar)
Capacità di carico:	1.000 kg
Forza di chiusura:	18 kN
Proprio peso:	310 kg

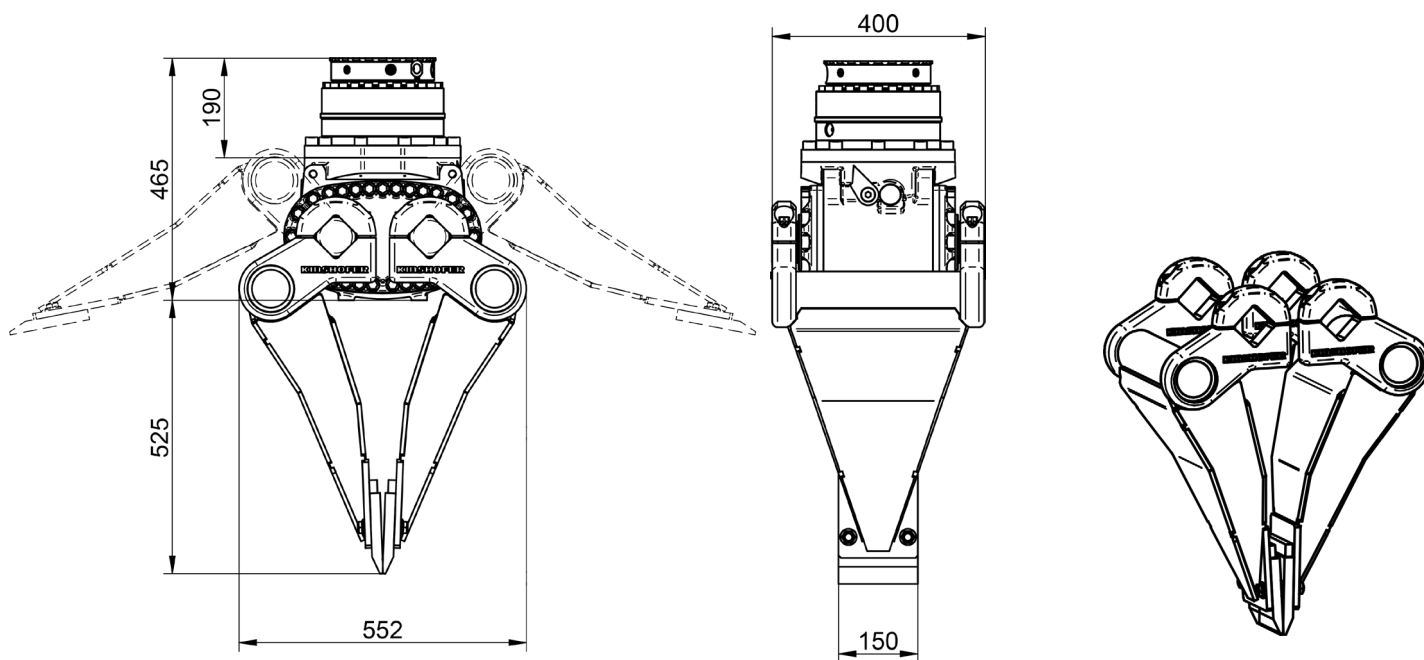

Ci riserviamo il diritto di modificare le specifiche senza preavviso. **KINSHOFER** GmbH, 83607 Holzkirchen, Germania

Sede Centrale Germania:
KINSHOFER GmbH
Raiffeisenstrasse 12
83607 Holzkirchen
Tel.: +49 (0) 8021 88 99 0
Email: info@kinshofer.com
www.kinshofer.com



KINSHOFER is an
ISO 9001 certified Company.
DVS ZERT is a registered trademark
of DVS ZERT e.V., Düsseldorf.

